

# POSEIDON

TEXTILE PRINTER

1.6m DYE SUBLIMATION

- プリントスピード 80~115m<sup>2</sup>/h (京セラヘッド)
- スリープモード採用 無人操作に最適
- 最大6色のカラーチャンネル (Fy,Fp/Ic,Im)



# POSEIDON

TEXTILE PRINTER

印刷速度	115㎡/h	80㎡/h	55㎡/h	40㎡/h
解像度	600x600dpi 2pass	600x600dpi 4pass	600x900dpi 6pass	600x1200dpi 8pass
最大印刷幅	1620mm			
最大メディアロード	200mm/30kg			
プリントモード	Bi-Direction/Uni-Direction, Normal/Interleave			
プリントヘッド	京セラヘッド(2または3ヘッド)			
インクセット	4色(C,M,Y,K) / 6色(C,M,Y,K - Fy,Fp or Lm,Lc)			
インク	DGIオリジナル水性昇華インク			
インターフェイス	TCP/IP,USB3.0			
推奨環境	温度: 20~29℃ 湿度: 40~70%			
	※最終的な印刷品質に環境条件が影響することがあります。			
電気	プリンター: 単相, 220V, (50/60Hz, AC), 15A 外部ドライヤー: 単相, 220V, (50/60Hz, AC), 10A			
アプリケーション	服/スポーツウェア/シューズ			

※すべての仕様は予告なしに変更されることがあります。

## インストールのための寸法

	本体サイズ				梱包サイズ			
	長さ (mm)	幅 (mm)	高さ (mm)	重量 (Kg)	長さ (mm)	幅 (mm)	高さ (mm)	重量 (Kg)
プリンター	3,300	1,250	1,350	440	3,500	1,150	1,700	660

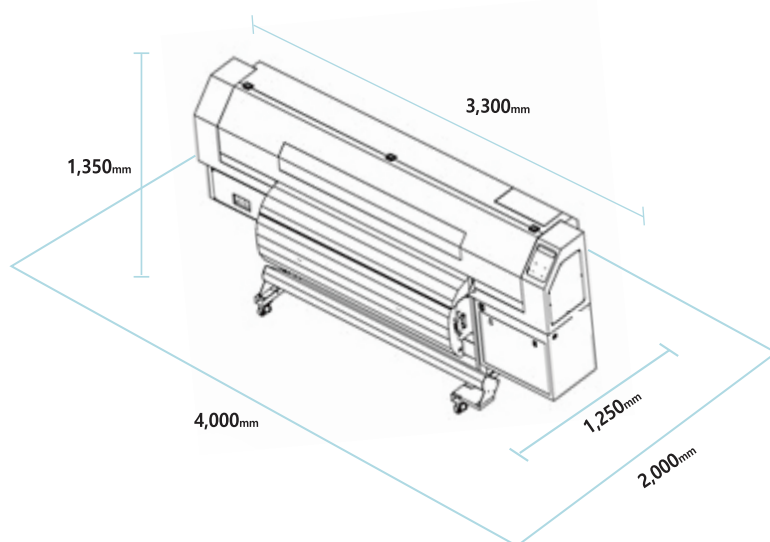

ISO 9001:14001 Certified

**SELCAM** セルカム株式会社 [www.selcam.co.jp](http://www.selcam.co.jp)

(大阪本社)

〒540-0008 大阪市中央区大手前1-7-31 OMMビル 1F/19F  
TEL 06-6942-4436 FAX 06-6943-7468

(東京支社)

〒141-0031 東京都品川区西五反田7-22-17 TOCビル 9F  
TEL 03-6303-9046 FAX 03-6303-9047

お問い合わせ